

RADIK PLAN VKL

Radiateurs panneaux avec la face avant lisse et avec raccordement par le bas, par la gauche

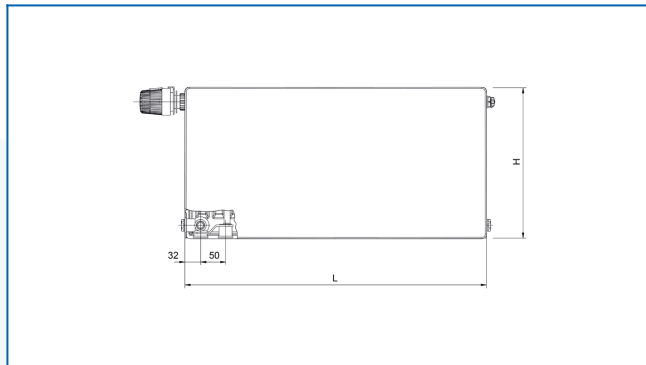

Filtres entrés

Puissance thermique: $t_1: 75\text{ °C}$ | $t_2: 65\text{ °C}$ | $t_r: 20\text{ °C}$ | $\Delta t: 50\text{ °C}$

